

OSRAM

LEDDriving® HL INTENSE

≧ H7/H18

64210DWINT

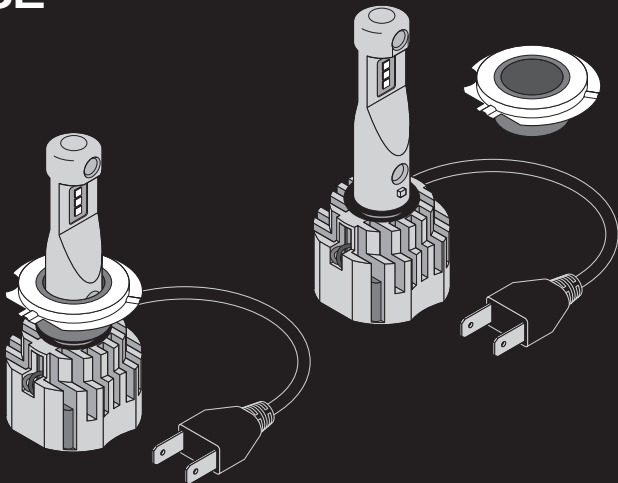

LED high and low beam lamp



Always replace lamps in pairs! The product inclusive the cables and accessories must be installed in a way that no damages occurs. Please make sure that all parts are fixed properly to avoid interference with any moving part or function of the car.¹⁾



The deicing and defogging behavior can change when switching from halogen to LED.²⁾

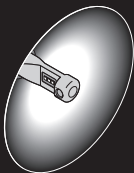

Do not stare at the operating light source.³⁾

Caution!

The cooling element on the back will heat when the headlamp is in operation.⁴⁾

CHECK COMPATIBILITY



www.osram.com/ledcheck

TEST

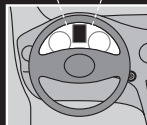

LEDDriving®
SMART
CANBUS



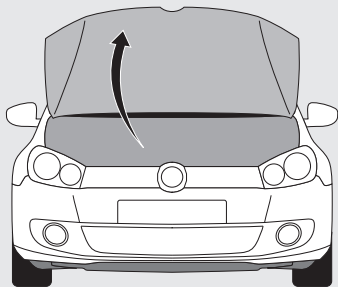
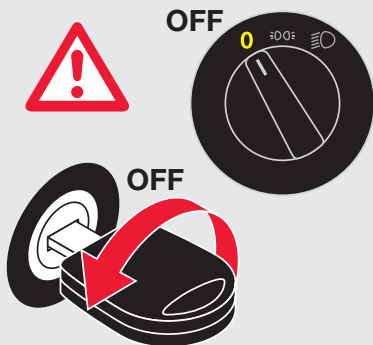
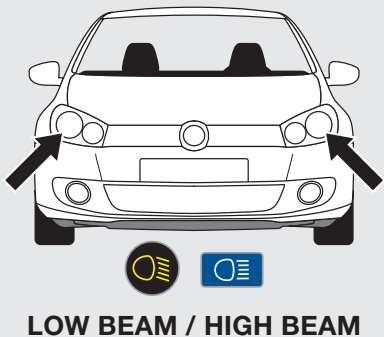
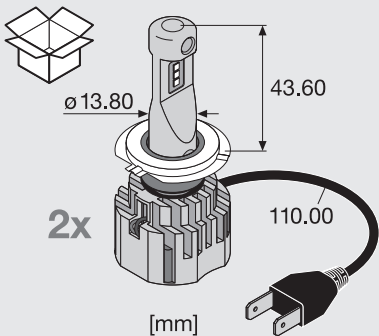

Option 1: Spring

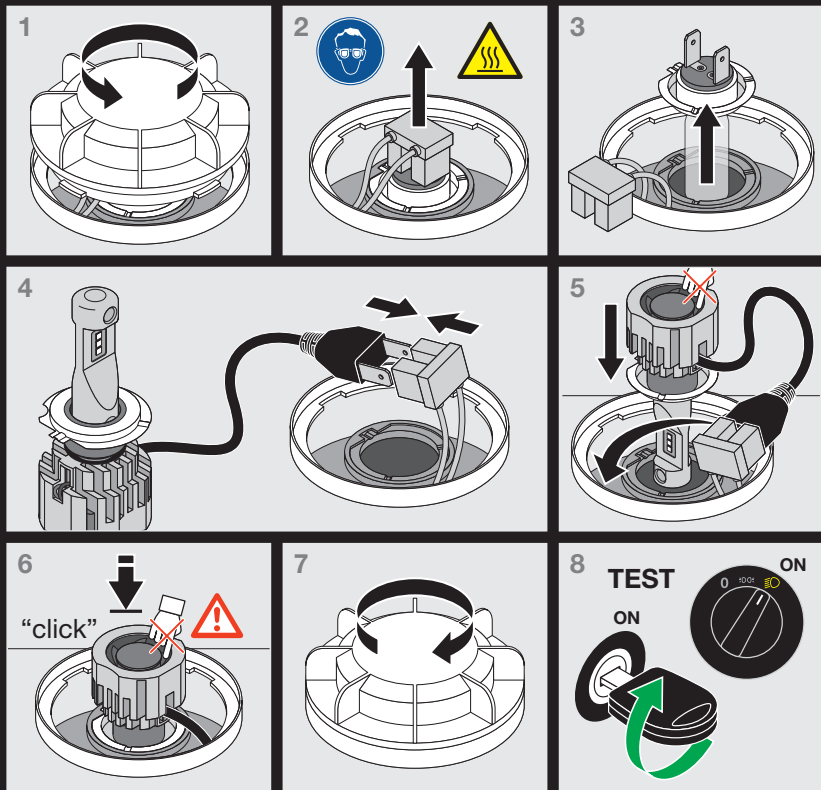

Option 2: Steel spring or clamp

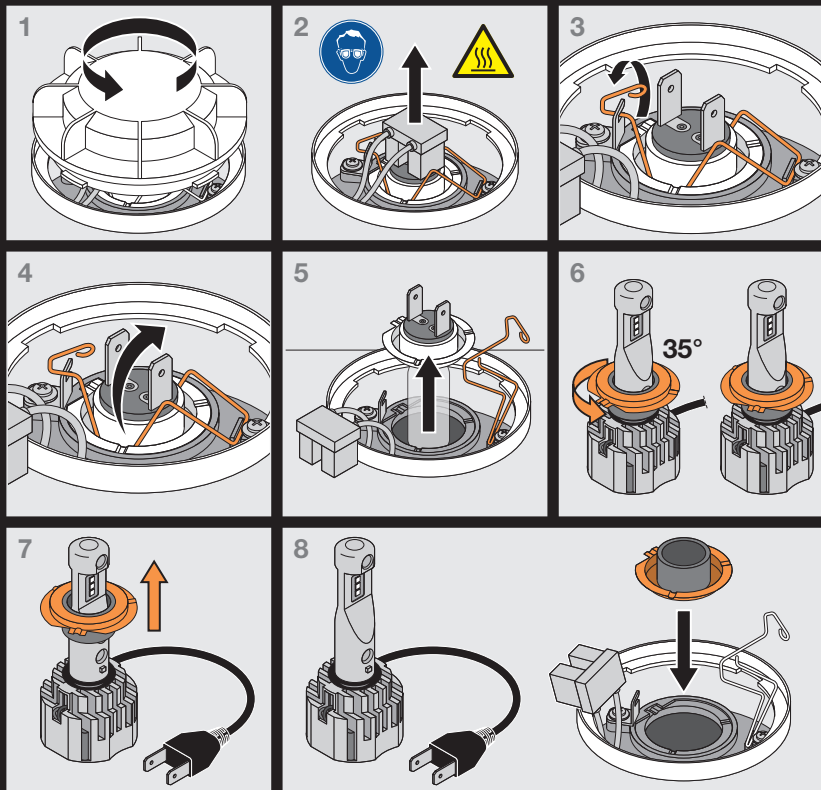

9

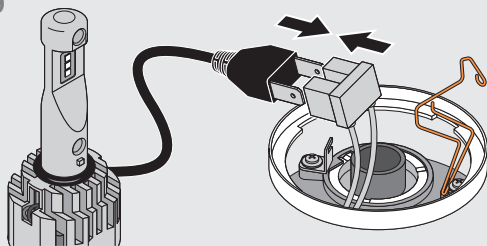

10

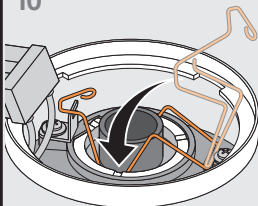

11

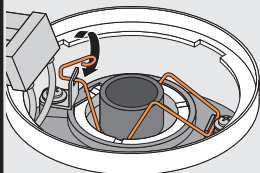

12

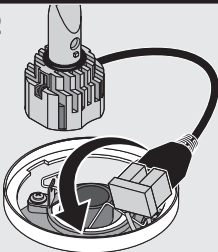

13

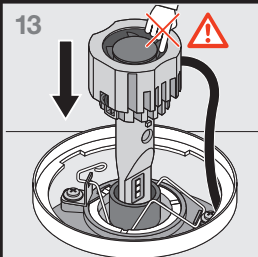

14

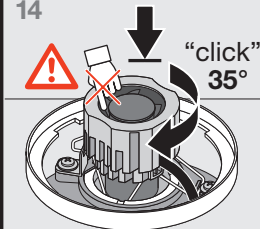

15

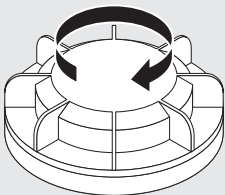

16

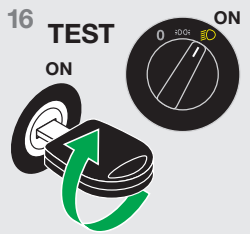

Option 3: Adapter



Refer to the specific installation instructions of the adapter for detailed information.⁵⁾

Vehicle	Adapter
Vehicle A	64210DA
Vehicle B	-
...	-
...	-

1

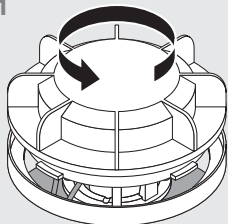

2

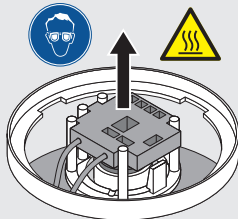

3

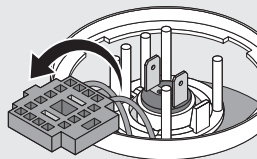

4

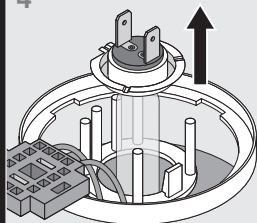

5

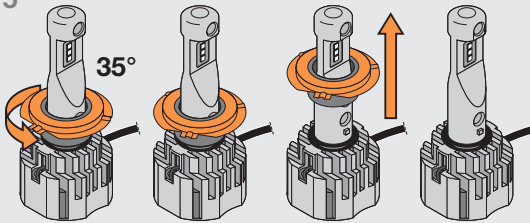

6

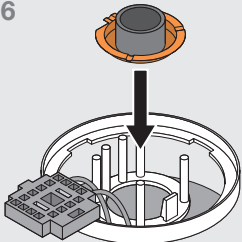

7

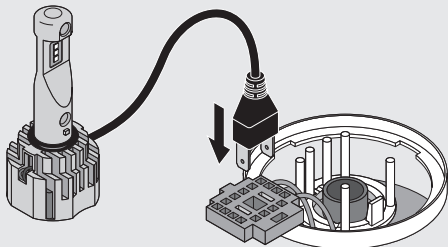

8

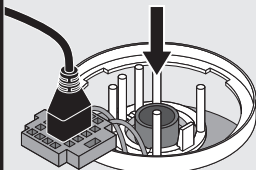

9

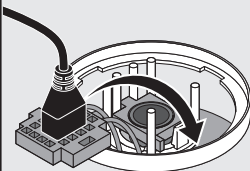

10

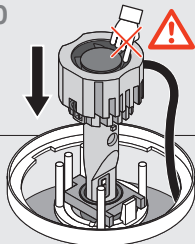

11

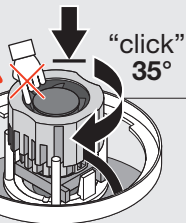

12

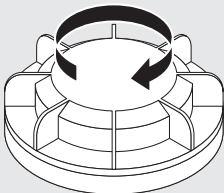

13 TEST

ON

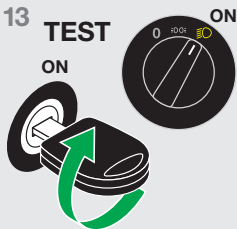

(D) 1) Lampen immer paarweise austauschen! Das Produkt einschließlich der Kabel und des Zubehörs muss so installiert werden, dass keine Beschädigungen auftreten. Achten Sie darauf, dass alle Teile ordnungsgemäß befestigt sind, damit keine beweglichen Teile oder Funktionen des Fahrzeugs beeinträchtigt werden. 2) Das Enteisungs- und Beschlagsverhinderer kann sich beim Wechsel von Halogen auf LED ändern. 3) Nicht direkt in die Lichtquelle sehen. 4) Achtung! Das Kühlelement auf der Rückseite erhitzt sich, wenn der Scheinwerfer in Betrieb ist. 5) Detaillierte Informationen finden Sie in der entsprechenden Installationsanleitung des Adapters. 6) Wenden Sie sich bei Fragen zur Wartung oder bei technischen Problemen bitte an den OSRAM Kundendienst, den Sie unter automotive-service@osram.com erreichen.

(E) 1) Toujours remplacer les lampes par paire! Le produit ainsi que les câbles et accessoires doivent être installés afin de ne pas engendrer de dégâts. Vérifier que tous les éléments sont fixés correctement pour éviter toute interférence avec des pièces mobiles ou fonctions de la voiture. 2) Le passage de l'halogène au LED est susceptible d'altérer le dégivrage et le désembuage. 3) Ne pas regarder la source lumineuse allumée. 4) Attention! L'élément de refroidissement se réchauffe lorsque le phare est en marche. 5) Pour des informations plus détaillées, veuillez vous référer aux instructions d'installation de l'adaptateur. 6) Pour toute question relative à l'entretien du produit ou tout problème technique, veuillez contacter le service clients OSRAM en écrivant à automotive-service@osram.com

(I) 1) Sostituire sempre le lampadine a coppie! Il prodotto, compresi i cavi e accessori, deve essere installato in modo da evitare danneggiamenti. Assicurarsi che tutte le parti siano fissate in modo corretto per evitare interferenze con altre eventuali parti in movimento o in funzione della macchina. 2) Il meccanismo di sbrinatorio e di disappannamento può modificarsi quando si passa da alogena a LED. 3) Non fissare la fonte luminosa in funzione. 4) Attenzione! L'elemento di raffreddamento sul retro si riscalda quando la lampadina è in funzione. 5) Per informazioni dettagliate fare riferimento alle istruzioni di installazione specifiche dell'adattatore. 6) Per domande sulla manutenzione o problemi tecnici contattare il servizio clienti OSRAM all'indirizzo automotive-service@osram.com

(E) 1) Sustituya siempre las lámparas por parejas. El producto, incluidos cables y accesorios, debe instalarse evitando producir daños. Asegúrese de que todas las piezas estén bien fijadas para evitar interferencias con cualquier pieza móvil o función del coche. 2) El comportamiento de deshielo y desempañado puede variar al cambiar de halógeno a LED. 3) No mire fijamente a la luz de trabajo. 4) ¡Precaución! El elemento de refrigeración situado en la parte posterior se calienta cuando el faro está encendido. 5) Para obtener información detallada, consulte las instrucciones de instalación específicas del adaptador. 6) Para preguntas relacionadas con el mantenimiento o problemas técnicos, contacte con el servicio de atención al cliente de OSRAM a través de automotive-service@osram.com

(P) 1) Substitua sempre as lâmpadas aos pares! O produto, os cabos e acessórios devem ser instalados de forma que não ocorram danos. Certifique-se de que todas as peças estão fixadas corretamente para evitar interferências com qualquer peça móvel ou função do automóvel. 2) O comportamento do degelo e desembaçamento pode se alterar quando se muda de halógeno para LED. 3) Não olhe diretamente para a fonte de luz ligada. 4) Atenção! O elemento de arrefecimento na parte posterior se aquece quando a lâmpada do farol está ligada. 5) Consulte as instruções de instalação específicas do adaptador para informações detalhadas. 6) Em caso de questões relacionadas com a manutenção ou problemas técnicos, entre em contacto com a assistência técnica OSRAM, automotive-service@osram.com

(GR) 1) Αντικαθίστε πάντοτε τους λαμπτήρες ανά ζεύγη! Το προϊόν που περιλαμβάνει τα καλώδια και τα εξαρτήματα πρέπει να είναι εγκατεστημένο με τρόπο που να μην προκαλούνται ζημιές. Προσέξτε ιδιαίτερα ότι όλα τα αναλυτικά είναι κατάλληλα στερεωμένα ώστε να αποφευχθεί παρεμβολή σε οποιοδήποτε κινούμενο μέρος ή τη λειτουργία του αυτοκινήτου. 2) Η αμυγδαλοειδής αποτσίχλαση και αποτσίχλαση μπορεί να αλλάξει μετά τη μετάβαση από αλογόνο σε LED. 3) Μην κοιτάτε την πηγή φωτός που βρίσκεται σε λειτουργία και μην την αγγίζετε. 4) Προσοχή! Το στοιχείο ψύξης στο πίσω μέρος θερμαίνεται όταν λειτουργεί ο προβολέας. 5) Για λεπτομερείς πληροφορίες, ανατρέξτε στις ειδικές οδηγίες εγκατάστασης του προσαρμογέα. 6) Για ερωτήσεις σχετικά με τη συντήρηση και για τεχνικά προβλήματα, επικοινωνήστε με την εξυπηρέτηση πελατών της OSRAM στο διεύθυνση.automotive-service@osram.com

(NL) 1) Vervang lampen altijd per paar! Het product, inclusief de kabels en accessoires, moet op zo'n manier worden geïnstalleerd dat er geen schade ontstaat. Zorg ervoor dat alle onderdelen goed zijn bevestigd om interferentie met bewegende delen of de werking van de auto te voorkomen. 2) Het gedrag ten aanzien van oetdoelen en verwarmen kan veranderen als er van halogeen wordt overgeschakeld op led. 3) Staar niet in de werkende lichtbron. 4) Opeel! Het koelelement aan de achterzijde wordt warm wanneer de hoofdlamp in werking is. 5) Bekijk de specifieke instructies voor installatie van de adapter voor gedetailleerde informatie. 6) Voor vragen over onderhoud of technische problemen kunt u contact opnemen met de klantenservice van OSRAM via automotive-service@osram.com

(S) 1) Byt alltid ut lamporna i par! Produkten inklusive kabla och tillbehör måste installeras på ett sätt som inte leder till skador. Se till att alla delar sitter ordentligt fast för att undvika störningar i bilens rörliga delar eller funktion. 2) Avfrostnings- och avimningsbeteend kan ändras när du växlar från halogen till LED. 3) Titta inte direkt in i den aktiva ljuskällan. 4) Var försiktig! Kjølelementet på baksiden värms upp när framlyktan är i drift. 5) Mer information finns i adapterns specifika installationsanvisningar. 6) Om du har frågor om underhåll eller tekniska problem kontakta du OSRAM:s kundtjänst via automotive-service@osram.com

(FIN) 1) Vaihda lamput aina pareittain! Tuote, johon sisältyvät myös kaapelit ja lisävarusteet, on asennettava siten, ettei vaurioita pääsytymään. Varmista, että kaikki on kiinnitetty oikein, jotta ne eivät häiritse autoon liikkuvia osia tai toimintaa. 2) Jään- ja huurteenpoistomaisuuksuudet saattavat muuttua vaihdettaessa halogeenista LEDiin. 3) Älä tujuita toiminnassa olevaa valonlähdettä. 4) Huomio! Takana oleva jäähdvityselementti kuumenee, kun ajavalo on toiminnassa. 5) Katso yksityiskohtaiset tiedot soittimien asennusohjeista. 6) Kunnossapito- tai teknisiä ongelmia koskevat kysymykset voi esittää OSRAM-asiakaspalveluun osoitteeseen automotive-service@osram.com

(N) 1) Skift alltid ut pærene parvis! Produktet, inkludert kabler og tilbehør, må monteres slik at det ikke oppstår skader. Kontroller at alle delene er riktig festet for å unngå interferens med andre bevegelige deler eller funksjoner i kjøretøyet. 2) Avfrysning og avdugning kan endre seg når du bytter halogen til LED. 3) Ikke stirr på lyskilden når lyset er på. 4) Forsiktig! Kjølelementet på baksiden varmes opp når frontlyset er på. 5) Se adapterens spesifikke monteringsinstruksjoner for detaljert informasjon. 6) Hvis du har spørsmål angående vedlikehold eller tekniske problemer, kan du kontakte OSRAMs kundeservice på automotive-service@osram.com

(DK) 1) Udskift altid lygter parvis! Produktet, inklusive kablerne og tilbehøret, skal monteres på en sådan måde, at der ikke opstår skader. Sørg for, at alle dele er fastgjort korrekt, for at undgå interferens med nogen af bilens bevægelige dele eller funktioner. 2) Afisning og afdugning kan opleves anderledes, når der skiftes fra halogen til LED. 3) Se ikke direkte på den tændte lyskilde. 4) Forsigtigt! Kjølelementet på bagsiden opvarmes, når forlygten er tændt. 5) Se de specifikke monteringsanvisninger til adapteren for at få detaljerede oplysninger. 6) Hvis du har spørgsmål vedrørende vedligeholdelse eller tekniske problemer, bedes du kontakte OSRAM-kundeservice via automotive-service@osram.com

(Z) 1) Žárovky vyměňte vždy v páru! Výrobek včetně kabelů a příslušenství musí být instalován tak, aby nedošlo k jeho poškození. Ujistěte se, že jsou všechny díly řádně upevněny, aby nedošlo k narušení pohyblivých částí nebo funkci vozidla. 2) Když přejedete z halogenových světel na LED, může se změnit chování při odmozdňování a odmožňování. 3) Nedívejte se do spuštěného zdroje světla. 4) Upozornění! Když je světlem zapnutý, chladič prvek v zadní části se zahřívá. 5) Podrobné informace najdete ve specifických pokynech k instalaci adaptéru. 6) Na dotazy ohledně údržby a technických problémů vám odpoví zákaznická linka OSRAM na e-mailu automotive-service@osram.com

(RUS) 1) Всегда заменяйте лампы парами! Это изделие, включая кабели и дополнительные принадлежности, нужно устанавливать так, чтобы ничего не повредило. Следите за тем, чтобы все части надежно закреплялись, иначе могут возникнуть препятствия для движущихся частей или функций автомобиля. 2) После замены галогенных ламп на светодиодные может измениться способ работы с обогревателями и занемозднением. 3) Не смотрите пристально на работающий источник света. 4) Осторожно! Во время работы фары нагреваются расположенный сзади охлаждающий элемент. 5) Подробную информацию см. в конкретных указаниях по установке адаптера. 6) Если у вас есть вопросы об обслуживании или технических проблемах, отправьте письмо в службу поддержки клиентов OSRAM на адрес automotive-service@osram.com.

(KZ) 1) Шамдарларды арнайым жұптарымен ауыстырыңыз! Онім, оның ішінде кабельдер мен керек-жақтар өзін зақымдалмайтындығы етіп орнатылуы керек. Машинаның кез қалған жылжымалы бөлігіне немесе жұмысына кедергі келтірмеу үшін барлық бөліктеріңіз тиісті түрде бекітілуіне көз жеткізіңіз. 2) Галогенді шамдан жарықдодықты шығма ауыскан кезде мұқа қып қалу мен буландуы жою әрекеті өзгеруі мүмкін. 3) Жаңып тұрған жарық және тура қарамансыз. 4) Абаоялаңыз! Маңдайша шам жаңып тұрған кезде, артқы жақтары суықтық элемент қыздырады. 5) Толық ақпарат алу үшін адаптердің арнайы нұсқауларын қараңыз. 6) Техникалық қызығушылықтарыңыз немесе техникалық ақаулар және сурақтарыңыз болса, OSRAM компаниясының тұтынушыларға қолдау қызыметіне automotive-service@osram.com мекенжайы арқылы хабарласыңыз.

(R) 1) A lámpákat mindig párosával cserélje! A termékét, kábeléket és kiegészítőket is beleértve, úgy kell felszerelni, hogy ne károsodjanak. Győződjön meg arról, hogy az összes alkatrészt megfelelően rögzítette, hogy a jármű mozgó alkatrészeire ne kerüljenek, és a funkcióit ne akadályozza. 2) A halogénlámpa és paratitánítás utáni hőmérséklet megváltozhat, amikor halogén fényforrásról LED-re vált. 3) Ne nézzzen a működő fényforrásba. 4) Figyelem! A hátoldalon található hűtőelem a fényezőző működése közben fellemelegszik. 5) Részletes információért tekintse meg az adapter üzembehelyezési útmutatóját. 6) A karbantatással vagy a műszaki problémákkal kapcsolatos kérdésekkel forduljon az OSRAM ügyfélszolgálatához az automotive-service@osram.com e-mail címen.

(PL) 1) Lampy należy zawsze wymieniać parami! Przewody i akcesoria dołączone do produktu należy zamontować w taki sposób, aby nie spowodować żadnego uszkodzenia. Wszystkie części należy zamontować prawidłowo w taki sposób, aby nie wpływały one na działanie żadnych funkcji ani ruchomych części samochodu. 2) Po wymianie lampy halogenowej na lampę LED funkcje odmgławiania i usuwania oblodzenia mogą działać inaczej. 3) Nie wolno patrzeć na włączone źródło światła. 4) Ostrzeżenie! Gdy lampy jest włączona, element chłodzący z tyłu się nagrzewa. 5) Szczegółowe informacje podano w instrukcji montażu adaptera. 6) W razie pytań dotyczących konserwacji lub problemów technicznych należy skontaktować się z działem obsługi klienta firmy OSRAM, wysyłając wiadomość e-mail na adres automotive-service@osram.com

(SK) 1) Žiarovky vždy vymieňajte v pároch! Káble a príslušenstvo špeciálne určené pre produkt je nutné nainštalovať tak, aby nedošlo k žiadnemu poškodeniu. Uistite sa, že sú všetky časti správne pripojené, aby nedošlo k interferencii s pohyblivou časťou alebo funkciou vozidla. 2) Správanie pri rozmrazovaní a odmožďovaní sa môže pri prechode z halogénu na LED zmeniť. 3) Nepozerajte sa na svetelný zdroj v prevádzke. 4) Varovanie! Chladiaci prvok na zadnej strane sa zahrieva, keď je reflektor v prevádzke. 5) Podrobné informácie nájdete v špecifických pokynoch na inštaláciu adaptéra. 6) S otázkami týkajúcimi sa údržby alebo technických problémov sa obráťte na zákaznícky servis spoločnosti OSRAM na e-mailovej adrese automotive-service@osram.com.

(SLO) 1) Žarnice vedno zamenjajte v paru! Izdelek, vključno s kabli in dodatno opremo, morate namestiti tako, da ne pride do poškodb. Poskrbite, da bodo vsi deli namešteni pravilno. Tako se boste izognili motnjam s premikajočimi se deli ali funkcijami vozila. 2) Če halogena žarnica zamenjate z žarnico LED, se lahko spreminja potek odstranjevanja ledu in zamrzavilca. 3) Ne glejte v delujočo vir svetlobe. 4) Pozor! Hladilni element na zadnji strani se segreje, ko prednji žarnolet deluje. 5) Podrobne informacije najdete v specifičnih navodilih za namestitve. 6) Če imate vprašanja o vzdrževanju ali če imate tehnične težave, pišite odklopi za podporo uporabnikom družbe OSRAM na e-poštni naslov automotive-service@osram.com.

(TR) 1) Lambalar her zaman çift olarak değiştirilmelidir! Ürünle gelen kablolar ve aksesuarlar hasar görmeceye şekilde monte edilmemelidir. Tüm parçaların arabanın hareketi parçalarını veya işlevlerini engellemeyeceye şekilde takıldığını emin olun. 2) Halogen lambadan LED lambaya geçildiğinde buz çözme veya buğu önleme zambaklıkları değişebilir. 3) Çalıřmalık! Ön ışıık kaynagına uzun süre bakmayın. 4) Dikkat! Far lambası ısılsırken arkta tarařta soğutma elemanı ısınır. 5) Ayarlıllı bilgi için adaptörün ilgili bölümü talimatlarına bakın. 6) Bakım veya teknik sorunlar ile ilgili sorularınız için automotive-service@osram.com adresinden OSRAM müşteri hizmetlerine ulařabilirsiniz.

(HR) 1) Žarulje uvijek zamjenjujte u paru! Proizvod te njegovi kabeli i pribor moraju se postaviti tako da ne dođe do oštećenja. Provjerite jesu li svi dijelovi pravilno pričvršćeni da ne bi došlo do ometanja nekog od pokretnih dijelova ili neke od funkcija automobila. 2) Kad se halogenske žarulje zamjenjuju LED žaruljama, može se promijeniti ponašanje pri odleđivanju i odmglaivanju. 3) Nemojte gledati u uključeni izvor svjetlosti. 4) Oprez! Kad je prednje svjetlo uključeno, element za hlađenje na stražnjoj strani zagrijava se. 5) Da biste saznali detalje, pogledajte posebne upute za postavljanje adaptera. 6) Ako imate pitanja o održavanju ili tehničkim problemima, obratite se korisničkoj službi tvrtke OSRAM na adresu e-pošte automotive-service@osram.com

(RO) 1) Înlocuiri întotdeauna ambele lampă! Atât produsul, cât și cablurile și accesoriile trebuie instalate în așa fel încât să nu provoace deteriorări. Țineți grijă să vă asigurați că toate piesele să fie fixate corect pentru a evita interferența cu piesele în mișcare sau cu funcțiile mașinii. 2) Funcționalitatea opțiunilor de dezghețare și de dezaburire poate suferi modificări la trecerea de la halogen la LED. 3) Nu priviți în sursa de lumină în timpul funcționării. 4) Atenție! Elementul de răcire din spate se încălzește în timpul funcționării farurilor. 5) Pentru informații detaliate, consultați instrucțiunile de instalare specifice ale adaptorului. 6) Pentru întrebări cu privire la întreținere sau la probleme tehnice, contactați serviciul OSRAM de relații cu clienții la automotive-service@osram.com.

(BS1) Vinnagi podmenajite kruushite po dvojniki! Produktut, vključitelno kabelele in aksessorite, trejaba da bude montiran po načinu, kajto da ne vodi do povredil. Uverete se, ne vsichni časti sa fiksirani pravilno, za da izbegnete smućenja v kajto i da e dvizhase se čast ili funkcija na avtomobilu. 2) Protivooblednavashoto i protivovozamoglyashoto dejstvie može da se promeni pri preminavanu ot halogenini kým LED svetlini. 3) Ne se vizirajte v rabotezh iztochnik na svetlini. 4) Vnimanije! Oshladzhajut element v zadnata čast se zagrevja, kogato far'at raboti. 5) Za podrobna informacija napravete spravka v konkretnite instrukcii za montazh na adaptera. 6) Ako imate voprosi otnosno poddrzhanija ili tehnički problemi, se svjuzhajte s otdelom za obsluzhivanie na klienti na OSRAM na imeil adresu automotive-service@osram.com

(BT1) 1) Vahetage lambid alati väljaja paarist! Toode tuleb koos kaabelite ja lisaseadmetega paigaldada nii, et ei tekiks kahjustusi. Veenduge, et kõik osad oleksid õigesti fikseeritud, sellega väldite auto liikuvate osade või funktsioonide häirimist. 2) Halogeenlambid LED-lambile ülemineku korral võib muududa jätumissuuna ja udususvastase funktsiooni toimimine. 3) Ärge vaadake töötavasse valgusallikasse. 4) Ettevaatust! Tagumine jahutuselement soojeneb seadmena töötamise ajal. 5) Üksikuid probleeme, mis tulenevad adapteri paigaldamisest, 6) Hooldusüksuste või tehniliste probleemide korral võtke ühendust OSRAMi klienditeenindusega aadressil automotive-service@osram.com

(LT1) 1) Žibitvus visada keiskite pomoris! Gaminys su laideis ir priedais turi būti montuojamas taip, kad nebūtų jokiu pažeidimų. Istikinkite, kad visos dalys tinkamai pritvirtintos, kad nebūtų trūkzijų jokiai judanjaliai automobilio daliai ar funkcijai. 2) Pakaitus halogeeniniu žibintu LED žibintais, gali pasikeisti ledo ir aprasojimo šalinimo funkcijų veikimas. 3) Nežiūrekit į veikiančius šviesos šaltinį. 4) Atsargiai žibintų montuoti galės esantis aušinimo elementas (kateta). 5) Išsamius klientų rasite specialiose adapterio montavimo instrukcijose. 6) Jei turite klausimų apie priežurią ar technines problemas, kreipkitės į OSRAM klientų aptarnavimo centrą adresu automotive-service@osram.com

(LV1) 1) Spuldzes vienmer' nomainiti pa pariem! Produktu, tajā iekļautas vadus un piederumus jāuzstāda tā, lai nerastos bojājumi. Pārlicieniet, ka visas detaļas ir pareizi nostiprinātas, lai izvairītos no traucējumiem ar citām kustīgām automašīnas daļām vai funkcijām. 2) Atļedošanas un atmiglošanas īpašības var izmainīties, ja gaismas avots tiek mainīts no halogēna uz LED. 3) Nekārtības trieši uz ieslēgtu gaismas avotu. 4) Būdinājumi! Priekšējā luktura darbības laikā dzesēšanas elements aizsarguje uzkarst. 5) Lai uzziņātū vairāk, skatiet specifiskos adaptera uzstādīšanas norādījumus. 6) Ar jautājumiem par remontdarbiem vai tehniskām problēmām vērsties pie OSRAM klientu servisa, izmantojot e-pasta adresi automotive-service@osram.com

(SRB) 1) Uvek zamenajte sijalice u paru! Kablovi i dodatna oprema koji se isporucuju za proizvodom moraju se montirati tako da ne dođe do oštećenja. Proverite da li su svi delovi propisno pričvršćeni, kako ne bi došlo do međusobnog ometanja sa nekim pokretnim delom ili funkcijom automobila. 2) Promenjuje se svetlosni i odmagljavanje može se promeniti pri prelasku sa halogenini na LED sijalice. 3) Ne gledajte u izvor radnog svetla. 4) Oprezi! Rashladni element sa zadnje strane se zagreva kada far radi. 5) Detaljnije informacije potražite u posebnim uputstvima za instaliranje adaptera. 6) Za sva pitanja o ožezdavanju ili tehničkim problemima obratite se OSRAM korisničkoj podršci na e-adresi automotive-service@osram.com.

(UA) 1) Завжди замінюйте обидві лампи! Виріб, включено з кабелями й аксесуарам, слід установлювати так, щоб уникнути пошкоджень. Переконайтеся, що всі частини закріплені правильно, щоб вони не заважали частинам автомобіля, що рухаються або його функціям. 2) Режими видалення льоду й усунення запотівання скла можуть змінитися після переходу з halогенних ламп на світлодіодні. 3) Не дивіться на джерело світла, коли воно працює. 4) Увага! Охолоджувальний елемент позаду нагрівається під час роботи головної лампи. 5) Докладну інформацію наведено в конкретних інструкціях зі встановлення адаптера. 6) З питань щодо обслуговування або вирішення технічних проблем звертайтеся до служби підтримки OSRAM на адресу електронної пошти automotive-service@osram.com.

(FRB) 1) 务必成对更换灯具! 包括电缆和附件在内的产品必须小心安装, 避免损坏。请确保所有部件都正确固定, 以免干扰汽车的任何运动部件或功能。2) 从卤素灯切换到 LED 灯时, 除冰和除雾操作可能不同。3) 不要盯看工作光源。4) 小心! 当前照灯工作时, 背面的散热元件会发热。5) 有关详细信息, 请参阅随包装的具体安装说明。6) 如有关于维护或技术问题的疑问, 请联系 OSRAM 客户服务部门, 邮箱地址: automotive-service@osram.com。

(RC) 1) 燈泡必須成對更換! 本產品(包括纜線和配件)安裝務必小心, 避免損壞。請確保固定好所有的燈部件, 以避免干擾汽車的任何運動部件或功能。2) 由鹵素燈更換為 LED 燈時, 除冰和除霧的機制會改變。3) 請勿凝視運行中的光源。4) 小心! 前照燈在使用時, 後方的散熱元件會變熱。5) 請參閱配接器的具體安裝說明, 以瞭解詳細資訊。6) 如有維護或技術方面的問題, 請聯絡 OSRAM 客服部門, 可寄送電子郵件至 automotive-service@osram.com。

(ROK) 1) 항상 램프를 쌍으로 교체하십시오. 케이블과 부속품을 포함한 제품을 손상 이 발생하지 않는 방식으로 설치해야 합니다. 2) 자동차의 움직이는 부품이나 기능에 방해가 되지 않도록 모든 부품이 제대로 고정되어 있는지 확인하십시오. 3) 할로겐에서 LED로 전환하면 제빙 및 습기 제거 기능의 작동이 변경될 수 있습니다. 4) 작동 중인 광원을 바라보지 마십시오. 5) 주의! 헤드램프 작동 시에는 뒷면의 냉각 열원도 뜨거워집니다. 6) 자세한 내용은 해당 어댑터의 설치 지침을 참조하십시오. 7) 유지 관리 및 기술 문제에 관한 질문은 OSRAM 고객센터 서비스 센터에 automotive-service@osram.com으로 문의하십시오.

(THA) 1) เปลี่ยนหลอดไฟไปเป็นคู่เสมอ! ผลิตภัณฑ์รวมทั้งสายเคเบิลและอุปกรณ์ควรต้องได้รับการติดตั้งให้ถูกต้องที่โมเดลให้ก็ตามสิบลายหลาย กรุณาตรวจสอบให้แน่ใจว่าชิ้นส่วนทั้งหมดถูกยึดแน่นอย่างถูกต้องเพื่อหลีกเลี่ยงการรบกวนส่วนที่เคลื่อนไหวหรือฟังก์ชันการทำงานของรถยนต์ 2) ลักษณะการทำงานของระบบกำจัดน้ำแข็งและฝ้าจะเปลี่ยนไปเมื่อเปลี่ยนจากไฟไปเป็นหลอดไฟแบบ LED 3) อย่าจ้องมองแหล่งกำเนิดแสงที่ทำงานอยู่ 4) ข้อควรระวัง! ระวังความร้อนด้านหลังของชิ้นเมื่อไฟหน้าทำงานอยู่ 5) โปรดอ่านข้อมูลรายละเอียดบนคำแนะนำการติดตั้งแบบเฉพาะเพิ่มเติม: 6) หากมีข้อสงสัยเกี่ยวกับบริการช่างรักษาหรือปัญหาทางเทคนิค กรุณาติดต่อฝ่ายบริการลูกค้าของ OSRAM ที่ automotive-service@osram.com

OSRAM

LEDiving® HL INTENSE

≥ H7/H18
64210DWINT

CHECK AND VERIFY
YOUR PRODUCT



www.osram.com/trust

For questions regarding maintenance or technical problems, please contact OSRAM customer service via automotive-service@osram.com⁵⁾



OSRAM Prosperity Co. Ltd
Room 4007-4009 Office Tower
Convention Plaza
1 Harbour Road
Wanchai, Hong Kong

www.osram.com/am-guarantee

C15082023

G15111342

08.07.22

OSRAM GmbH
Nonnendammallee 44
13629 Berlin
Germany

www.osram.com